



## מבחן סימולציה מלא מס' 2 שלב ב' כיתה ב' - מעודכן ל 2026/7

(77 שאלות: תרגול רציף של כשעה ורבע)

### הוראות

- לפניכם מבחן הפולל חמשה חלקים.
- בכל שאלה עליכם לבחור את התשובה הנכונה מבין 4 אפשרויות, ולהשחיר את הרבוע שליד התשובה שבחרתם.
- אם תרצו לשנות את התשובה שבחרתם, מחקו בעזרת מחק את הרבוע הצבוע, והשחירו מחדש את הרבוע שליד התשובה החדשה שהחלטתם לסמן.
- אם תרצו להעזר בחשובים בכתב או לכתב לעצמכם שלבים בדרך לפתרון, תוכלו לעשות זאת על גבי דפי המבחן, בכל מקום מלבד על רבועי התשובות.

בהצלחה!



## חשבון

(זמן ממלץ לפתרון: 17 דקות)

1. לרגל מסבת פתיחת השנה קנו תלמידי הכנה כבוד בעלות של 88 ₪. אם ישנם 22 תלמידים בכנה, כמה כסף כל ילד הביא?

- א.  3 ₪
- ב.  4 ₪
- ג.  4.5 ₪
- ד.  6 ₪

2. ליואב 8 שקלים, לבארי 6 שקלים ולאמתי סכום הקטן בחצי מיואב. ידוע כי חבילת קלפים עולה 3 שקלים. כמה חבילות קלפים יוכלו לרכוש יחדיו?

- א.  4 חבילות קלפים
- ב.  6 חבילות קלפים
- ג.  8 חבילות קלפים
- ד.  10 חבילות קלפים

3. שהם רצתה לנסע לטייל בכנרת. ידוע כי ארך הנסיעה הוא 4 שעות לכל כוון. אם שהם יצאה בשעה 7:00 ושהתה בכנרת במשך 3 שעות, מתי חזרה לביתה?

- א.  15:00
- ב.  17:00
- ג.  18:00
- ד.  20:00



הכנה חכמה למבחני המחוננים

מבחן סימולציה מס' 2 שלב ב' כיתה ב' - מעודכן ל 2026/7

4. אלי ושוקי עוֹדְרִים עֲרוּגוֹת בַּגֶּנֶת הַיֶּרֶק. אלי עוֹדֵר בְּקֶצֶב שֶׁל שְׁלוֹשׁ עֲרוּגוֹת בְּשָׁעָה וְאֵלֹי שוֹקִי עוֹדֵר בְּקֶצֶב שֶׁל שְׁתֵּי עֲרוּגוֹת בְּשָׁעָה. כַּמָּה עֲרוּגוֹת יַעֲדֵרוּ יַחְדָּיו בְּשְׁלוֹשׁ שָׁעוֹת?

- א.  שש עֲרוּגוֹת
- ב.  תשע עֲרוּגוֹת
- ג.  עֶשְׂרֵה עֲרוּגוֹת
- ד.  חֲמֵשׁ עֶשְׂרֵה עֲרוּגוֹת

5. שֶׁרוֹן עֵבְרָה לְבֵית חֵדֶשׁ וְרָצְתָה לְרַצֵּף אֶת הַחֲצָר. שֶׁטַח הַחֲצָר 12 מ"ר וּמְחִיר רִצּוּף כָּל מ"ר הֵנוּ 40 ש. מֵהִי הָעֵלוֹת הַכּוֹלֶלֶת שֶׁל רִצּוּף הַחֲצָר?

- א.  240 ש
- ב.  360 ש
- ג.  420 ש
- ד.  480 ש

6. רוֹעִי מִתְעוֹרֵר בְּיוֹם רְגִיל ב־6:30. בַּחֲפֹשׁ הַגָּדוֹל הוּא אוֹהֵב לִישֵׁן עַד שָׁעָה מְאַחֶרֶת. אִם הַיּוֹם, לְכַבּוֹד הַחֲפֹשׁ הַגָּדוֹל, הוּא יֵשֵׁן עוֹד שְׁלוֹשׁ וְחֲצִי שָׁעוֹת, בְּאִיזוֹ שָׁעָה הוּא יִתְעוֹרֵר?

- א.  10:00
- ב.  9:30
- ג.  9:00
- ד.  11:00

7. בְּעוֹנַת הַבָּצִיר נִבְצְרוּ מִכָּרֶם "יֵין פְּטִישִׁים" 63 ק"ג שֶׁל עֲנָבִים. מִכִּמּוֹת זֶה יֵצְרוּ 7 לִיטֵר יֵין. כַּמָּה ק"ג עֲנָבִים נִדְרָשִׁים עַל מְנַת לְהַכִּין לִיטֵר אֶחָד שֶׁל יֵין?

- א.  10 ק"ג
- ב.  9 ק"ג
- ג.  7 ק"ג
- ד.  6 ק"ג



הכנה חכמה למבחני המחוננים

מבחן סימולציה מס' 2 שלב ב' כיתה ב' - מעודכן ל 2026/7

8. יוסי גדול בשנתים מדנה ועמית גדול פי 2 מיוסי. אם דנה בת 6 בן כמה עמית?

- א.  16 שנים
- ב.  14 שנים
- ג.  12 שנים
- ד.  8 שנים

9. צבי הצבע צבע את הבית החדש אותו קנה. אם בבית ישנם 9 חדרים ובכל חדר 4 קירות אותם יש לצבע, כמה קירות היה על צבי לצבע בסך הכל?

- א.  32 קירות
- ב.  34 קירות
- ג.  36 קירות
- ד.  40 קירות

10. רועי אסף במשך 5 שבועות כסף לקניית כדורגל בעלות של 40 ₪. מהו הסכום הממצע אותו אסף רועי מדי שבוע?

- א.  5 ₪
- ב.  7 ₪
- ג.  8 ₪
- ד.  10 ₪

11. עם בוא הסתיו צפתה תמר בנדידת החסידות בשמים. אם ראתה 4 להקות כאשר בכל להקה ישנן 150 חסידות, כמה חסידות ראתה בסך הכל?

- א.  750 חסידות
- ב.  600 חסידות
- ג.  550 חסידות
- ד.  450 חסידות



הכנה חכמה למבחני המחוננים

מבחן סימולציה מס' 2 שלב ב' כיתה ב' - מעודכן ל 2026/7

12. לקראת החרף הלה איתמר לחנות הבגדים על מנת להצטייד בבגדי חרף. הוא קנה שני זוגות מכנסיים בעלות של 35 ש"ח לזוג, ו-3 חלצות בעלות של 20 ש"ח לחלצה. מהי עלות הבגדים הכוללת?

- א.  75 ש"ח
- ב.  90 ש"ח
- ג.  110 ש"ח
- ד.  130 ש"ח

13. לכבוד עונת מסיק הזיתים יצאו ילדי בית הספר "לטבע נולד" למסיק זיתים בחרשה הסמוכה. הם מסקו 12 עצי זית כאשר מכל עץ נמסקו 6 ק"ג זיתים. מהי כמות הזיתים הכוללת שנמסקה?

- א.  72 ק"ג
- ב.  66 ק"ג
- ג.  60 ק"ג
- ד.  48 ק"ג

14. במגרש הכדורגל החדש של קבוצת "רצים מהר" נשתל דשא. שטח המגרש 200 מ"ר וילהשקיתו נדרשות 8 ממטרות. כמה שטח דשא מכסה בממצע כל ממטרה?

- א.  20 מ"ר
- ב.  25 מ"ר
- ג.  35 מ"ר
- ד.  50 מ"ר

15. בתחרות הפרכת יונים, המרחק אותו הינה צריכה לעוף הנו 400 מטרים. ידוע כי הינה המנצחת עפה במהירות של 80 מטר לדקה. כמה זמן לקח לה לסיים את התחרות?

- א.  5 דקות
- ב.  6 דקות
- ג.  8 דקות
- ד.  10 דקות





## השלמת משפטים

(זמן ממלץ לפתרון: 15 דקות)

מצאו את המלה או המלים החסרות במשפטים שלפניכם.

1. על מנת לקשט את גנתנו, בקשנו מה \_\_\_\_\_ שיביא פרחים יפים מה \_\_\_\_\_.

- א.  חלבון, שדה
- ב.  גנן, משתלה
- ג.  זבן, מכלת
- ד.  טיס, ערוגה

2. לקראת ל"ג בעומר הקרב ובא, נפגשו ילדי הכתה \_\_\_\_\_ עצים למדורה.

- א.  לקושש
- ב.  לבנות
- ג.  לשתל
- ד.  לקצר

3. יובל משקיע רבות בלמודיו, ולכן נתן לומר שהוא \_\_\_\_\_.

- א.  שמרן
- ב.  קפדן
- ג.  שקדן
- ד.  חרצן

4. מעין רצה מאוד לעזר בבניית הסכה, \_\_\_\_\_ השעה הייתה מאחרת היא הייתה \_\_\_\_\_ והלכה \_\_\_\_\_.

- א.  אך משום ש, רעננה, לישן
- ב.  אך למרות ש, תשושה, להביא את הסלם
- ג.  אולם בגלל ש, ישנונית, להביא את הקשוחים
- ד.  אך מאחר ו, עיפה, לישן



הכנה חכמה למבחני המחוננים

מבחן סימולציה מס' 2 שלב ב' כיתה ב' - מעודכן ל 2026/7

5. כאשר \_\_\_\_\_ על \_\_\_\_\_, הדבר יכול \_\_\_\_\_.

- א.  לא מקפידים, חצית הכביש במעבר חציה, למנע תאונה
- ב.  מקפידים, שתיה מרבה בקיץ, למנע התיבשות
- ג.  לא מקפידים, לבישת בגדים חמים בחורף, למנע הצטננות
- ד.  מקפידים, זהירות רבה בשימוש באש, לגרם תאונה

6. הילדים שתו \_\_\_\_\_ על מנת \_\_\_\_\_ בחורף הקר.

- א.  מרק, להתחמם
- ב.  חלב, לשבע
- ג.  תה, להתקרר
- ד.  מיץ, להתרענן

7. לבנו של החמור קוראים \_\_\_\_\_, ולאשתו קוראים \_\_\_\_\_.

- א.  עיר, אתון
- ב.  סוּח, סוּסָה
- ג.  גָדִי, נָאָקָה
- ד.  בָּכָר, גָּמְלָה

8. לכבוד \_\_\_\_\_ הקרב ובא, הכינה שקד שקית \_\_\_\_\_, המכילה תמר, תאנה, שזיפים וענבים.

- א.  החג, ירקות
- ב.  יום הולדתה, ממתקים
- ג.  ט"ו בשבט, פרות
- ד.  חג החנוכה, הפתעות



הכנה חכמה למבחני המחוננים

מבחן סימולציה מס' 2 שלב ב' כיתה ב' - מעודכן ל 2026/7

9. בחפץ הגדול יצא דני לטיול בירדן ההררי, ובו \_\_\_\_\_ יחד עם משפחתו בקיאק \_\_\_\_\_.

- א.  שט, במים הקרים
- ב.  חתר, בסלעים החדים
- ג.  המריא, בחולות הנוודים
- ד.  הלה, בשחקים המוארים

10. שחר אכלה \_\_\_\_\_, ומיד הרגישה \_\_\_\_\_ בפה.

- א.  פופקורן מלוח, מרירות
- ב.  שוקולד מתוק, תחושת שרפה
- ג.  מלפפון חמוץ, מתיקות
- ד.  פלפל חריף, תחושת צריבה

11. נמרוד הלה לישן בשעה מאחרת מאוד, ולכן \_\_\_\_\_ שהוא קם למחרת עיף מן הרגיל.

- א.  לא יתכן
- ב.  סכוי נמוך
- ג.  מתקבל על הדעת
- ד.  קלוש למדי

12. החם הכבד השורר בעצומו של הקיץ, בציר הענבים מבצע לפנות בקר. \_\_\_\_\_

- א.  למרות
- ב.  על אף
- ג.  בשל
- ד.  אף על פי

13. מלאו את גנתנו, עם בוא ה \_\_\_\_\_.

- א.  פתיתי השלג, קיץ
- ב.  טפות הגשם, אביב
- ג.  בגדי הים, חרף
- ד.  עלי השלכת, סתו



14. נעה הנה \_\_\_\_\_, ולכן אינה אוכלת \_\_\_\_\_.

- א.  בשרית, ירקות
- ב.  צמחונית, אגוזים
- ג.  חלבית, גבינה
- ד.  צמחונית, בשר

15. דָּבָר נְפוּץ בְּאֵגְדוֹת יְלָדִים הוּא שׁ \_\_\_\_\_ אוֹהֲבִים לְגוֹר בְּבֵית הַמְצוּי ב \_\_\_\_\_.

- א.  ילדים, ספרייה
- ב.  גמדים, פטרייה
- ג.  חתולים, עץ
- ד.  זקנים, עלית הגג





## יחסי מילים

(זמן ממלץ לפתרון: 15 דקות)

לפניכם זוגות של מילים, המילים מקיימות ביניהם קשר או יחס מסוים, מצאו את המקשר בין המילים, ולפי קשר זה מצאו את המילה החסרה בזוג השני.

1. שְׁמִשְׁיָה : שֶׁמֶשׁ = מְטָרִיָּה : ?

א.  רוּחַ

ב.  גֶשֶׁם

ג.  בָּרָד

ד.  סוּפָה

2. זַחַל : גֶּלֶם = תִּינּוֹק : ?

א.  פֶּרֶר

ב.  יֶלֶד

ג.  זָקֵן

ד.  זֶחֶל

3. קָרַשׁ חֲתוּף : סֶלֶט = מְכַשִּׁיר זְלוּף : ?

א.  בִּיצִים

ב.  שְׁמֶנֶת

ג.  עוּגָה

ד.  בָּצֵק סָכֵר



הכנה חכמה למבחני המחוננים

מבחן סימולציה מס' 2 שלב ב' כיתה ב' - מעודכן ל 2026/7

4. אפור : מראה = רטב : ?

א.  בָּשָׁר

ב.  טַעַם

ג.  מְטַבֵּל

ד.  נוֹזֵל

5. עֶרְפֵּל : רְאִיָּה = גַּמְגוּם : ?

א.  כְּנֶנֶה

ב.  מְחַשְׁבָּה

ג.  הַחֲלָטָה

ד.  דְּבוּר

6. כְּדוּרְגָל : כְּדוּר = הוּקִי-קֶרַח : ?

א.  כְּדוּר

ב.  מְחַבֵּט

ג.  גִּלְגְּלִיּוֹת

ד.  דְּסֻקִּית

7. עוֹרְקִים : דָּם = כְּבִישִׁים : ?

א.  מְכוּנִיּוֹת

ב.  אֲנָשִׁים

ג.  קוֹרְקִינֵט

ד.  מְטוֹסִים



מבחן סימולציה מס' 2 שלב ב' כיתה ב' - מעודכן ל 2026/7

8. נגזר : עץ = נפח : ?

א.  חרב

ב.  ברזל

ג.  אש

ד.  פטיש

9. שלום : יונה = תמימות : ?

א.  ארנב

ב.  עקב

ג.  עז

ד.  כבשה

10. מתג : מנורה = שלט : ?

א.  מקרר

ב.  אור

ג.  טלוויזיה

ד.  מחשב

11. רכס : רוכסן = נעל : ?

א.  מפתח

ב.  בית

ג.  דלת

ד.  נעול



הכנה חכמה למבחני המחוננים

מבחן סימולציה מס' 2 שלב ב' כיתה ב' - מעודכן ל 2026/7

12. הטביע : טבע = הצחיק ?

א.  צחק

ב.  צוּחַק

ג.  יצחק

ד.  צחוק

13. הקניט : להרגיז = אמן ?

א.  לאמן

ב.  להפסיד

ג.  לשפר

ד.  יכלת

14. רדיאטור : חמום = מברשת :

א.  צחצוח

ב.  שנים

ג.  מים

ד.  יבוש

15. אגרסיביות : תוקפני = חריצות ?

א.  ספורטיבי

ב.  נמרץ

ג.  אופטימי

ד.  חכם





**צורות**

(זמן ממלץ לפתרון: 20 דקות)

מצאו את הצורה החסרה בכל תבנית

(2)

ד  ג  ב  א

(1)

ד  ג  ב  א

(4)

ד  ג  ב  א

(3)

ד  ג  ב  א



		<b>?</b>

ד

ג

ב

א

(8)

		<b>?</b>

ד

ג

ב

א

(7)

		<b>?</b>

ד

ג

ב

א

		<b>?</b>

ד

ג

ב

א



הכנה חכמה למבחני המחוננים

מבחן סימולציה מס' 2 שלב ב' כיתה ב' - מעודכן ל 2026/7

(10)

		<b>?</b>

ד

ג

ב

א

(9)

		<b>?</b>

ד

ג

ב

א

(12)

		<b>?</b>

ד

ג

ב

א

(11)

		<b>?</b>

ד

ג

ב

א



הכנה חכמה למבחני המחוננים

מבחן סימולציה מס' 2 שלב ב' כיתה ב' - מעודכן ל 2026/7

ד <input type="checkbox"/>	ג <input type="checkbox"/>	ב <input type="checkbox"/>	א <input type="checkbox"/>

(13)

ד <input type="checkbox"/>	ג <input type="checkbox"/>	ב <input type="checkbox"/>	א <input type="checkbox"/>

(14)

ד <input type="checkbox"/>	ג <input type="checkbox"/>	ב <input type="checkbox"/>	א <input type="checkbox"/>

(15)



הכנה חכמה למבחני המחוננים

מבחן סימולציה מס' 2 שלב ב' כיתה ב' - מעודכן ל 2026/7

**מצאו מיהי הצורה יוצאת הדופן מבין הצורות המופיעות בכל שאלה:**

(16)

ד       ג       ב       א

(17)

ד       ג       ב       א

(18)

ד       ג       ב       א





**סדרות בצורות**

(זמן ממלץ לפתרון: 18 דקות)

(2)

25. ד.  21. ג.  22. ב.  23. א.

(1)

36. ד.  35. ג.  20. ב.  34. א.

(4)

5. ד.  4. ג.  3. ב.  2. א.

(3)

6. ד.  5. ג.  7. ב.  8. א.



הכנה חכמה למבחני המחוננים

מבחן סימולציה מס' 2 שלב ב' כיתה ב' - מעודכן ל 2026/7

(6)

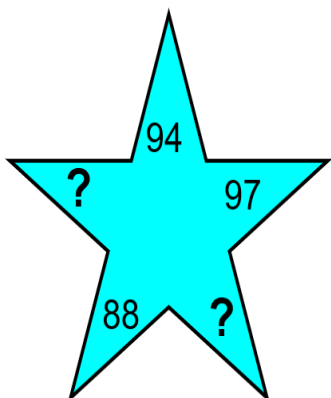

א. 91, 100    ב. 91, 103    ג. 93, 99    ד. 90, 9

(5)

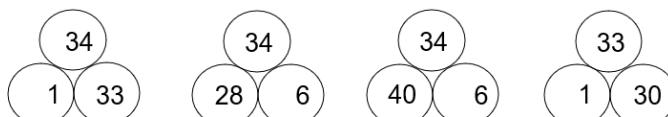
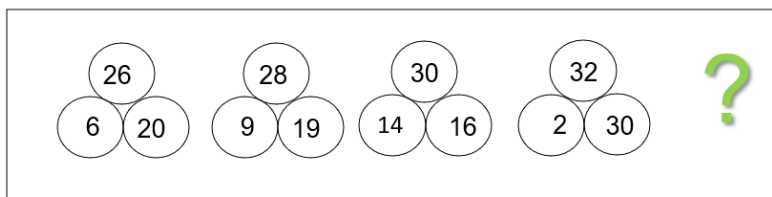

א.    ב.    ג.    ד.

(8)

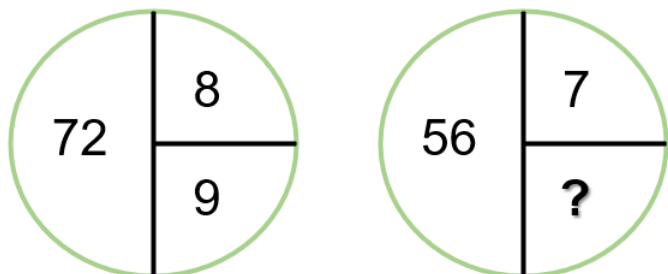

א. 5    ב. 7    ג. 6    ד. 8

(7)

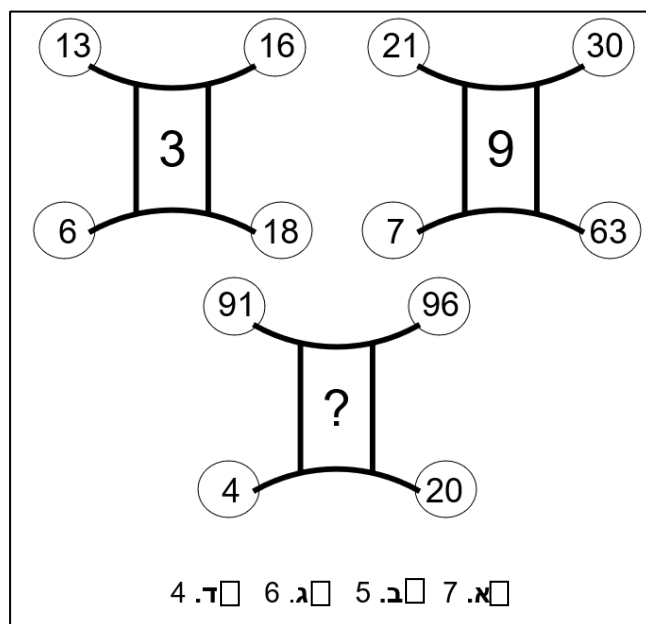

א. 7    ב. 5    ג. 6    ד. 4



(10)

א. 4   
  ב. 5   
  ג. 7   
  ד. 2

(9)

8	18	9
56	66	33
12	22	?

א. 20   
  ב. 12   
  ג. 11   
  ד. 10

(11)

א. 1   
  ב. 2   
  ג. 7   
  ד. 12



(12)

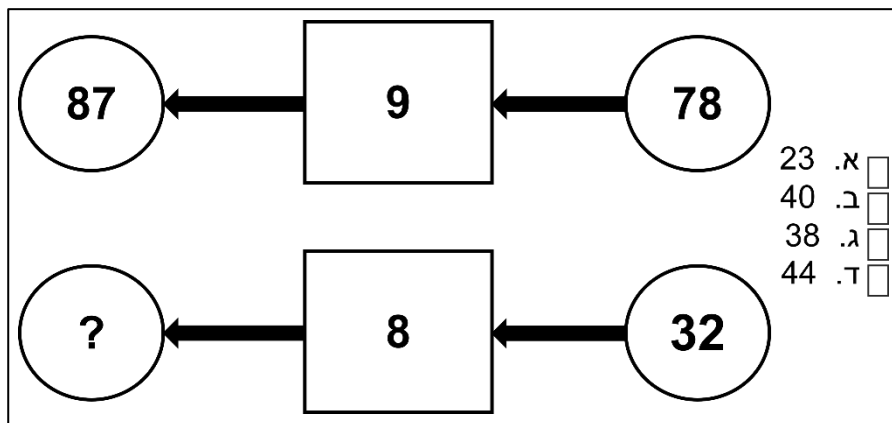

(13)

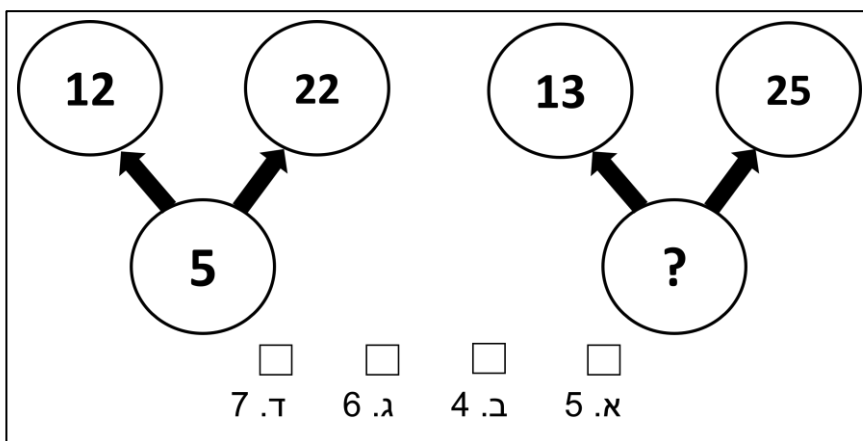

(14)

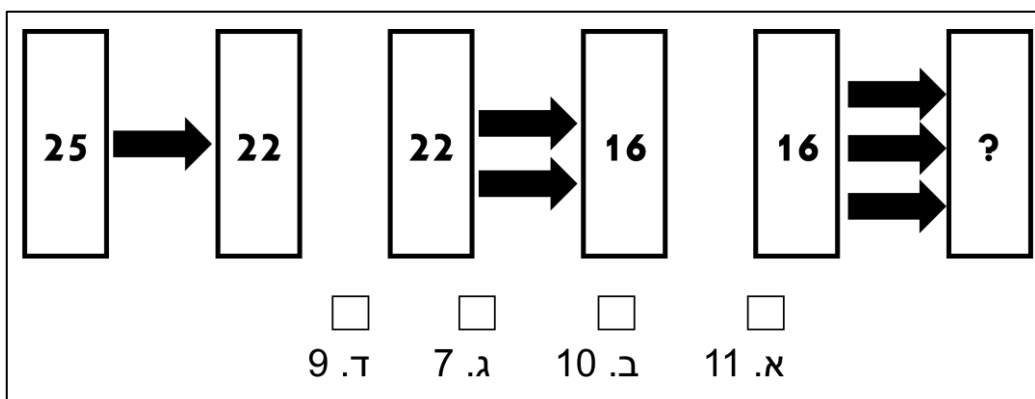

בהצלחה



הכנה חכמה למבחני המחוננים

מבחן סימולציה מס' 2 שלב ב' כיתה ב' - מעודכן ל 2026/7

מפתח תשובות

סדרות בצורות		צורות		יחסי מילים		השלמת משפטים		חשבון	
תשובה	שאלה	תשובה	שאלה	תשובה	שאלה	תשובה	שאלה	תשובה	שאלה
א'	1	ג'	1	ב'	1	ב'	1	ב'	1
א'	2	ג'	2	ב'	2	א'	2	ב'	2
ב'	3	ד'	3	ג'	3	ג'	3	ג'	3
א'	4	א'	4	ב'	4	ד'	4	ד'	4
ד'	5	ב'	5	ד'	5	ב'	5	ד'	5
א'	6	ג'	6	ד'	6	א'	6	א'	6
ב'	7	ג'	7	א'	7	א'	7	ב'	7
ד'	8	ד'	8	ב'	8	ג'	8	א'	8
ג'	9	ב'	9	ד'	9	א'	9	ג'	9
א'	10	ג'	10	ג'	10	ד'	10	ג'	10
ג'	11	ב'	11	ג'	11	ג'	11	ב'	11
ב'	12	ד'	12	א'	12	ג'	12	ד'	12
ג'	13	א'	13	ג'	13	ד'	13	א'	13
ג'	14	ב'	14	א'	14	ד'	14	ב'	14
		ב'	15	ב'	15	ב'	15	א'	15
		א'	16						
		ד'	17						
		ד'	18						



**הסברים לחשבון**

1. נחלק את העלות הפוללת במספר הילדים בפתה ונקבל  $4 = 88:22$  (תשובה ב').
2. נחשב את הסכום הכולל של השקלים של החברים: יואב - 8, בארי - 6, אַמתי -  $4 = 8:2$  ונקבל  $18 = 8+6+4$ . נחלק את הסכום בעלות חבילת קלפים ונקבל  $6 = 18:3$  (תשובה ב').
3. משך הנסיעה הלוך וחזור הנו 8 שעות ועוד 3 שעות שהיה - סה"כ  $11 = 8+3$  שעות. נוסף אותן לשעת ההתחלה -  $7:00$  ונקבל את השעה  $18:00$  (תשובה ג').
4. הסבר: אלי ושוקי עודרים יחדיו 5 ערוגות בשעה -  $5 = 3+2$ . בשלוש שעות יעדרו  $15 = 5 \times 3$  (תשובה ד').
5. נכפיל את שטח החצר בעלות רצוף למ"ר ונקבל  $480 = 12 \times 40$  (תשובה ד').
6. נוסף לשעה  $6:30$  עוד שלוש וחצי שעות ונקבל את השעה  $10:00$  (תשובה א').
7. נחלק את משקלם הכולל של הענבים שנבצרו במספר הליטרים של היין שנוצר ונקבל  $9 = 63:7$ . אם קשה לנו מדי לחלק נתן להשתמש במקום זאת בכפל - לעבר תשובה-תשובה, להכפיל ב-7 ולראות מתי נקבל 63 (תשובה ב').
8. אם דנה בת 6 אזי יוסי בן  $8 = 6+2$ , ועמית בן  $16 = 8 \times 2$  (תשובה א').
9. נכפיל את מספר החדרים במספר הקירות המצויים בחדר ונקבל  $36 = 9 \times 4$  (תשובה ג').
10. נחלק את מחיר הכדור במספר השבועות בהם נאסף הכסף ונקבל  $8 = 40:5$  (תשובה ג').
11. נכפיל את כמות החסידות בלהקה במספר הלהקות אותן ראתה תמר ונקבל  $600 = 150 \times 4$  (תשובה ב').
12. נחבר את עלויות המכנסים  $70 = 35 \times 2$  ועלויות החלצות  $60 = 20 \times 3$  ונקבל כי העלות הכוללת הנה 130 ש"ח (תשובה ד').
13. נכפיל את מספר העצים שנמסקו במשקל הזיתים שנמסקו מפל עץ ונקבל  $72 = 12 \times 6$  (תשובה א').
14. נחלק את שטח המגרש במספר הממטרות ונקבל  $25 = 200:8$ . אם קשה לנו מדי לחלק נתן להשתמש במקום זאת בכפל - לעבר תשובה-תשובה, להכפיל ב-8 ולראות מתי נקבל 200 (תשובה ב').
15. נחלק את המרחק הכולל במהירות תעופת היונה ונקבל  $5 = 400:80$ . אם קשה לנו מדי לחלק נתן להשתמש במקום זאת בכפל - לעבר תשובה-תשובה, להכפיל ב-80 ולראות מתי נקבל 400. שימו לב שתרגילים במספרים גדולים, עם אפסים, הם כמו תרגילים במספרים קטנים יותר, מלוח הכפל המכר לנו.  $400$  לחלק ל-80 זה כמו  $40$  לחלק ל-8 (תשובה א').



1. הגיוני שגנן מביא פרחים מהמשתלה על מנת לשתול אותם בגינה. זבן הוא מוכר בחנות (תשובה ב').
2. פעילות איסוף עצים או קרשים נקראת לקושש (תשובה א').
3. שקדן = חרוץ. תלמיד המשקיע (שוקד) רבות על לימודיו הינו שקדן. שמרן - מי שמתנגד לחידושים. קפדן - מי שמחמיר ומקפיד על פרטים, אך לא דווקא חרוץ. חרצן - גרעין של פרי. אין קשר בין חרצן לחריצות, למרות הצליל הדומה (תשובה ג').
4. צריך שמצב העייפות של מעיין (רעננה / תשושה / ישנונית) יתאים לשעה ולמה שעשתה בסוף - האם הלכה לישון או השתתפה בבנייה. בשעה מאוחרת צפוי שתהיה עייפה, כך שנחפש משפט עם מילת קישור מתאימה - ניגוד או התאמה על פי ההיגיון - "למרות שהשעה היתה מאוחרת היא היתה רעננה" או "משום שהשעה היתה מאוחרת היא היתה עייפה" ולא להפך. רק השלמה ד' מתאימה.
5. שתייה מרובה מונעת התייבשות, בייחוד בעונת הקיץ החמה. גם שאר ההשלמות עוסקות בסכנות שונות ובאמצעי זהירות הקשורים אליהם, אך בשאר התשובות כתוב "לא מקפידים" במקום "מקפידים" או "לגרום" במקום "למנוע", כך שהמשפט מאבד את ההיגיון.
6. מרק יכול לשמש משקה מחמם לימות החורף הקרים. אמנם מרק הוא מאכל אך אפשר גם לשתות אותו (למשל מספל או תרמוס) ואז אפשר לקרוא לו משקה. תה מתאים לחורף אך המילה "להתקרר" לא מתאימה (תשובה א').
7. אתון ועיר הינם אשתו וילדו של החמור. אשתו של הגמל נקראת נאקה ואילו בנו נקרא בכר, אין חיה בשם גמלה. סיח הינו בנם של הסוס והסוסה (תשובה א').
8. בט"ו בשבט נהוג לאכול פירות למשל תמר, תאנה, שזיפים ענבים ועוד (תשובה ג').
9. גם אם לא ידענו מה זה קיאק (סוג של סירה) ולא זכרנו שהירדן הוא נהר, הגיוני ששטים במים. אפשר לחתור בין סלעים חדים אבל לא בסלעים החדים. שחקים - שמיים. להמריא - לעוף או לטוס למעלה (תשובה א').
10. צריבה היא הרגשת השריפה או החריפות שנגרמת מאכילת מאכלים חריפים, לדוגמה לפלפ חריף (תשובה ד').
11. אם לא ישנים טוב בלילה, התוצאה הינה עייפות משמעותית ביום המחרת. "מתקבל על הדעת" הוא ביטוי שאומר "זה הגיוני, סביר". כל שאר הביטויים בתשובות משמעותם הפוכה (תשובה ג').
12. מאחר וחס מאוד בקיץ, פעולת הבציר נעשית לפנות בוקר כאשר קריר יותר. "בשל" היא מילה של סיבה ותוצאה. כל שאר המילים בתשובות הן מילות ניגוד (תשובה ג').



## הכנה חכמה למבחני המחוננים

מבחן סימולציה מס' 2 שלב ב' כיתה ב' - מעודכן ל 2026/7

13. שלכת מאפיינת את עונת הסתיו. כל שאר התשובות יוצרות משפטים לא הגיוניים (תשובה ד').

14. צמחוני הינו אדם שאינו אוכל מאכלי בשר (תשובה ד')

15. גמדים אוהבים לגור בבית העשוי מפטרייה, שאר הצמדים אינם מתאימים (תשובה ב').

### הסברים ליחסי מילים:

1. שמשיה מספקת הגנה מפני השמש. באופן דומה, מטריה מספקת הגנה מפני הגשם (תשובה ב').

2. גולם הוא אחד משלבי ההתפתחות של זחל בדרך להיות פרפר וילד היא אחד משלבי ההתפתחות של תינוק בהתבגרותו (תשובה ב').

3. קרש חיתוך הוא כלי שניתן להיעזר בו להכנת סלט. באופן דומה, מכשיר זילוף הוא כלי שניתן להיעזר בו להכנת עוגה (תשובה ג').

4. איפור נועד לשפר את המראה. באופן דומה, רוטב נועד בכדי לשפר את הטעם (תשובה ב').

5. ערפל מקשה על ראייה ובאופן דומה גמגום מקשה על דיבור (תשובה ד').

6. כדורגל הוא משחק המשחקים באמצעות כדור. באופן דומה, הוקי הוא משחק המשחקים באמצעות דסקית (תשובה ד').

7. דם נע בעורקים. באופן דומה מכוניות נעות בכבישים (תשובה א').

8. נגר הוא בעל מקצוע אשר עובד עם עץ. באופן דומה, נפח הוא בעל מקצוע העובד עם ברזל (תשובה ב').

9. יונה מסמלת שלום. בדומה לכך, כבשה מסמלת תמימות (תשובה ד').

10. בעזרת מתג ניתן להדליק ("להפעיל") את המנורה. באופן דומה, בעזרת שלט ניתן להפעיל את הטלוויזיה (תשובה ג').

11. רכס משמעו סגר את הרוכסן. באופן דומה, נעל פירושו סגר את הדלת (תשובה ג').

12. הטביע משמעו גרם לכך שמישהו אחר טבע. באופן דומה, הצחיק משמעו גרם לכך שמישהו אחר צחק (תשובה א').

13. הקניט משמעו ניסה להרגיז מישהו. באופן דומה, אימן משמעו ניסה לשפר מישהו בתחום מסוים (תשובה ג').

14. רדיאטור הוא כלי המשמש לחימום ובאופן דומה מברשת היא פריט המשמש לצחצוח (תשובה א').

15. אגרסיביות היא תכונה המאפיינת אנשים תוקפניים. באופן דומה חריצות היא תכונה המאפיינת אנשים נמרצים (תשובה ב').



**הסברים לצורות:**

1. בכל שורה מופיעות הצורות עיגול, מלבן עם פינות מעוגלות ומשושה, כשהם "מתוחים" באופן שונה. בשורה הראשונה "מתוחים לגובה", בשורה השנייה "רגילים" ובשורה השלישית "מעוכים". בשורה האחרונה חסר משושה "מעוך" עם שלושה קווים מעליו (תשובה ג').
2. בכל שורה הצורה המרכזית בתמונה הימנית ביותר היא שילוב של שתי הצורות משמאלה. העיגול הקטן הוא בכל שורה פעם מימין, פעם משמאל ופעם באמצע (בסדר משתנה). אנו מחפשים חצי עיגול צבוע בשחור ועיגול קטן משמאל (תשובה ג').
3. בכל שורה החלק העליון השקוע מעמיק יותר כלפי מטה (תשובה ד').
4. בכל שורה הצורה בתא האמצעי היא חיבור של שתי הצורות מהמופיעות משני צדדיה, ודפוס קווי הרקע משתנה בין מקווקוו מאונך, אופקי או אלכסוני (תשובה א').
5. בכל טור ושורה מופיעה כל פעם אחת מהצורות ריבוע, כוכב ומשושה, ופעם אחת כל אחד מהמילויים: נקודות, פסים אופקיים או פסים אלכסוניים. נחפש את מה שחסר – משושה עם נקודות בתוכו (תשובה ב').
6. בכל שורה הצורה האמצעית היא חיבור של שתי הצורות שמימינה ומשמאלה (תשובה ג').
7. בכל שורה מתווספת כל פעם צורה פנימית יותר שעוד לא הייתה באותה שורה: משולש, ריבוע או משושה (תשובה ג').
8. בכל שורה לקו המופיע משמאל מתסווף קו קצר יותר מצד אחד בעמדה האמצעית, ומהצד השני בעמדה הימנית (תשובה ד').
9. בכל שורה וטור החץ פונה או לאחד האלכסונים העליונים או לכיוון מטה, ומלווים אותו מצדדיו שניים, ארבעה או שישה קווים מקבילים (תשובה ב').
10. בכל שורה צורה פנימית אחת יורדת וקו אחד מתווסף בפינה העליונה. בכל טור מספר הצורות הירוקות והמיקום שלהן נשמר. (תשובה ג')
11. בתוך כל שורה מספר הצורות שנמצאות בתוך הצורה הגדולה יורד באחד. בנוסף סוג הצורה הגדולה נשמר בין השורות וסוג הצורות הקטנות זהה בין הטורים. ניתן להסתכל על החוקיות גם מלמעלה למטה, לפי הטורים. כל פעם מתווספת צלע לצורה, ומספר הצורות שבתוכה עולה באחד (תשובה ב').
12. בכל שורה וטור מופיעה פעם אחת אחת מהצורות החיצוניות, ואחת מהצורות הפנימיות. הצורות הפנימיות מופיעות בין השורות פתוחות למעלה, למטה או לצד. הצורה החסרה בשורה התחתונה היא ריבוע עם פינות מעוגלות, עם צורה פנימית הדומה ל"ח" כשהחלק הפתוח פונה למטה (תשובה ד').



הכנה חכמה למבחני המחוננים

מבחן סימולציה מס' 2 שלב ב' כיתה ב' - מעודכן ל 2026/7

13. בכל שורה הצורה הימנית היא שילוב של השתיים האחרות (תשובה א').
14. לפי הדפוס, נחפש 2 עיגולים גדולים, בחלק הימני התחתון ובחלק השמאלי העליון (תשובה ב').
15. לפי הדפוס, נחפש טיפה גדולה במרכז התמונה ומעליה 4 טיפות קטנות. (תשובה ב').
16. רק בצורה א' החץ נמצא בפינת המלבן המכיל משולש, בכל יתר הצורות המשולש פונה מהמלבן המכיל משושה קטן (תשובה א').
17. בכל הצורות הקווים המעוגלים משיקים זה לזה (נוגעים בנקודה, אך לא חוצים), רק בצורה ד' הקווים חוצים זה את זה (תשובה ד').
18. רק עבור צורה ד' קיימת סימטריה סיבובית (אם נסובב אותה, כל רבע סיבוב, 90 מעלות, הצורה מכסה את עצמה), כל יתר הצורות אין סימטריות באופן מלא (תשובה ד').

**הסברים לסדרות בצורות:**

1. סכומם של שני המספרים העליונים היא המספר התחתון  $18+27=45$ . כך נחפש מה תוצאת התרגיל  $23+11=?$ . התשובה היא 34 (תשובה א').
2. סכומם של שלושת המספרים - שני העליונים והימני התחתון - נמצא ברבע השמאלי התחתון:  $21=4+8+9$ . כך נחפש מה תוצאת התרגיל  $10+5+8=?$ . התשובה היא 23 (תשובה א').
3. כל מספר הוא חיבור של שני המספרים שמתחתיו (ראו למשל ש:  $9=8+1$ )  
אנו מחפשים: כמה + 6 ייתן 13? התשובה היא: 7 כי  $13=6+7$  (תשובה ב').
4. כל מספר הוא חיבור של שני המספרים שמתחתיו (ראו למשל ש:  $8-3=5$ )  
אנו מחפשים: כמה נחסיר מ-6 כדי לקבל 4? התשובה היא: 2 כי  $4=6-2$  (תשובה א').
5. בעיגול העליון של כל שלישיית מספרים מופיע הסכום של השניים התחתונים ( $26=6+20$ ).  
זוג המספרים שלמטה מקיים תמיד את התנאי שהמספר הקטן משמאל והמספר הגדול יותר מימין. המספרים העליונים מהווים סדרה שהמספר בה גדל בכל פעם ב-2 (26, 28, 30, 32). לכן המספר העליון הבא יהיה:  $32+2=34$ , והתשובה היחידה שבה התוצאה היא 34 וגם המספר הקטן משמאל והגדול מימין היא 1 משמאל ו-33 מימין (תשובה ד').
6. כאן יש סדרה עולה המתחילה ב-88 וממשיכה עם כיוון השעון ועולה ב-3: 88, 91, 94, 97, 100 (תשובה א').
7. נסתכל על המספרים העליונים והמספרים התחתונים בנפרד. ניקח כדוגמה את האובייקט הימני. החלק העליון הוא תרגיל חיבור משמאל לימין, דרך המספר האמצעי:  $30=21+9$ . החלק התחתון הוא תרגיל כפל משמאל לימין, גם במספר האמצעי:  $9 \times 7 = 63$ . כעת נחפש



הכנה חכמה למבחני המחוננים

מבחן סימולציה מס' 2 שלב ב' כיתה ב' - מעודכן ל 2026/7

- את המספר האמצעי החסר: 91 ועוד כמה שווה ל-96? 4 כפול מה שווה ל-20? התשובה היא 5 (תשובה ב').
8. המספר משמאל הוא תוצאת המכפלה של המספרים בשני רבעי העיגול מימין  $72=9 \times 8$ . ננסה לבדוק מה כפול 7 ייתן  $56=? \times 7$  התשובה היא 8 (תשובה ד').
9. נסתכל על חוקיות השורות. המספר בעמודה האמצעית הוא המספר השמאלי  $+10$ , והמספר הימני הוא המספר האמצעי לחלק ב-2. לדוגמה בשורה הראשונה:  $8+10=18$ , והמספר הימני הוא 18 לחלק ל-2, כלומר 9. כעת נפתור: 22 לחלק ל-2 שווה ל-11. (תשובה ג').
10. סכום שני המספרים הנמצאים באמצע כל צורה מימין ובמרכז הוא המספר התחתון (למשל בצורה העליונה מימין:  $7+4=11$ ), וסכום שני המספרים הנמצאים באמצע כל צורה משמאל ובמרכז הוא המספר העליון ( $7+2=9$ ). לכן נחפש  $9+?=13$  או  $6+?=10$  ? 4 הוא המספר החסר בשני הביטויים (תשובה א').
11. החוקיות היא שההפרש בין כל שני מספרים סמוכים הוא המספר שמעליהם (כלומר הימני פחות השמאלי נותן את העליון).  $3-1=2$ ,  $4-2=2$ .
- $4-3=?$  <  $4-3=1$  ולכן התשובה היא 7. כמובן שאפשר גם להסתכל על החוקיות אחרת: בכל שלושה מספרים שיוצרים משולש, הסכום של העליון והשמאלי התחתון יופיע בפינה הימנית התחתונה. שימו לב שלא מספיק להסתפק בדוגמה העליונה כי אז לא נדע אם מדובר בחוקיות של חיבור וחיסור או בחוקיות של כפל וחילוק כי  $2+2=4$  וגם  $2 \times 2=4$ .  $4-2=2$  וגם  $4:2=2$ . חייבים לבדוק גם את הדוגמה שמתחת כדי לוודא מה החוקיות. (תשובה ג').
12. הפחתה:  $13-9=4$ . מה פחות 12 ייתן 1? התשובה היא 13. (תשובה ב').
13. כדי להגיע ל-22 נוסיף פעמיים את המספר 5 ל-12. כעת נחפש איזה מספר יש להוסיף פעמיים ל-13 כדי לקבל 25. המספר הוא 6. כלומר  $25 = 6 + 6 + 13$ . (תשובה ג').
14. בזוג המלבנים משמאל מתבצעת פעולה פעם אחת (חץ אחד). כדי להגיע מ-25 ל-22 מחסירים 3. לכן הפעולה היא חיסור של 3. בזוג המלבנים האמצעי נחסיר מ-22 את 3 פעמיים:  $22-3-3=16$ . בזוג המלבנים הימני נחסיר מ-16 את 3 שלוש פעמים (שלושה חיצים):  $16-3-3-3=7$ . (תשובה ג').